

DESCRIZIONE PRODOTTO

Impianto beach volley professionale con palo diam. 102 mm. tropicalizzato, scorrevoli tropicalizzati, completo di tendirete, basamento in acciaio con travi di legno per aumentare la stabilità.

Impianto indicato per le manifestazioni in campi da beach volley artificiali (piazze, arene, ...)

OPERAZIONI PER IL MONTAGGIO

- inserire i pali in legno nella base tridimensionale;
- Inserire il palo tropicalizzato;
- Inserire e regolare lo scorrevole.

ELENCO COMPONENTI DI N° 1 IMPIANTO ART. 5500

- n° 2 basi ;
- n° 2 pali in legno da 3m;
- n° 4 pali in legno da 2m;
- n° 2 pali in acciaio tropicalizzato;
- n° 2 scorrevoli .

AVVERTENZE

- Prima di utilizzare l'impianto o iniziare il montaggio leggere con attenzione le istruzioni ed accertarsi della presenza di tutti i componenti;
- Il costruttore non può considerarsi responsabile per eventuali danni causati da usi impropri ed irragionevoli.
- Questo impianto è progettato esclusivamente per la pallavolo e non per altri scopi;
- Non arrampicarsi sui pali o sulla rete;
- La bussola deve essere insabbiata finché la parte più alta non raggiunge il livello della sabbia.
- Si raccomanda di montare l'impianto prima di riempire il campo di sabbia

MANUTENZIONE

- Controllare una volta all'anno che tutti i fissaggi siano serrati a fondo;
- Controllare una volta all'anno lo stato generale.

Nel caso si presentino dei cedimenti o deformazioni strutturali, rotture o anomalie in genere, contattare immediatamente l'installatore o il rivenditore.

Inserire palo acciaio

Inserire palo in legno da 3m.

Inserire palo in legno da 2m.

Inserire palo in legno da 2m.

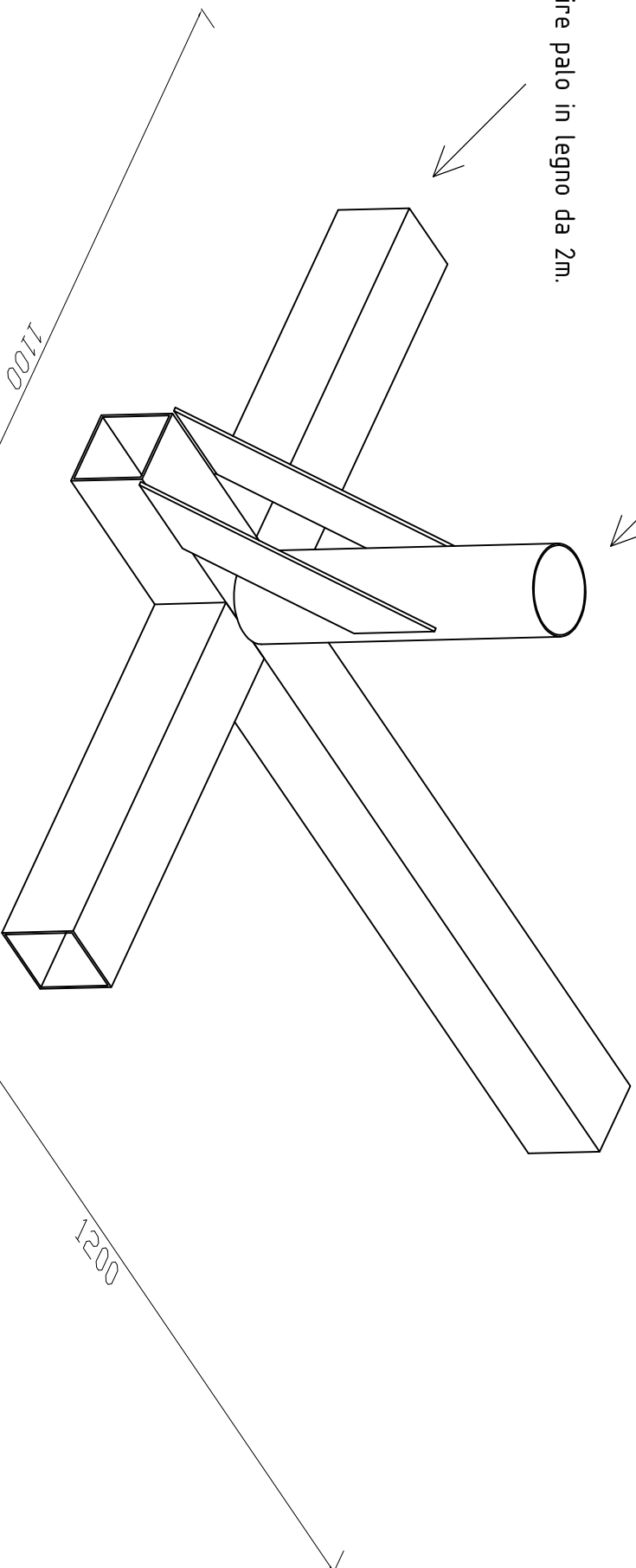

Bussola per beach-volley tridimensionale

**VIVISPORT**
attrezzature sportive

Art. 5500

Tolleranza su quotazioni pari a +1 -0 mm.
Controllo qualità ogni 50 pezzi.

Aggiornamento
n° 0

Pagina: 2/2